

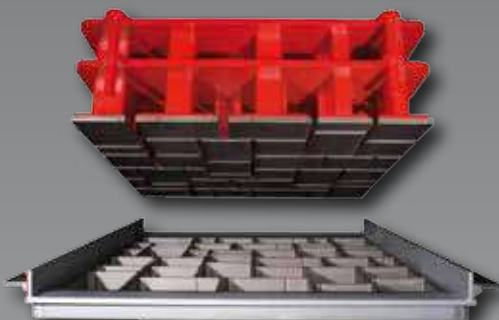

**PEGASO
STAMPI**



**DESIGN AND
PRODUCTION
OF MOULDS
FOR CONCRETE
ELEMENTS**

DESIGN AND PRODUCTION OF MOULDS FOR CONCRETE ELEMENTS

PEGASO STAMPI

moulds for paving stones, moulds for blocks and kerbs, moulds for garden elements

After over 12 years in the business, Pegaso Stampi has established itself as a solid Italian company in the production of moulds for concrete elements.

By exploiting typical Italian inventiveness and creativity, Pegaso Stampi is proud of its production, sales and after-sales service and of the commercial relations it maintains with its customers.

PEGASO STAMPI

ПРЕСС-ФОРМЫ ДЛЯ БРУСЧАТКИ, ПРЕСС-ФОРМЫ ДЛЯ БЛОКОВ И БОРДЮРНОГО КАМНЯ, ПРЕСС-ФОРМЫ ДЛЯ РЕШЁТЧАТОГО НАСТИЛА

После 12 лет деятельности компания Pegaso Stampi зарекомендовала себя в качестве сильного итальянской предприятия в области пресс-форм для бетонных элементов.

Используя типично итальянские изобретательность и творческий подход, компания Pegaso Stampi гордится своей продукцией, своими пред- и послепродажными отношениями сотрудничества, поддерживаемыми со своими клиентами.

PEGASO STAMPI

قوالب لرصف الطرق PAVE، قوالب لصناعة الطوب والحواجز، قوالب شبكية

بعد مرور أكثر من ١٢ عاماً، استطاعت Pegaso Stampi أن تؤكد نفسها باعتبارها إحدى الشركات الإيطالية القوية في مجال صناعة القوالب اللازمة للعناصر الخرسانية.

بالاستفادة من البراعة والإبداع ذات الطابع الإيطالي، فإن Pegaso Stampi فخورة بإنتاجها وخدمات ما قبل وما بعد البيع التي تقدمها وعلاقات التعاون مع عملائها.



MOULDS FOR PAVING STONES

ПРЕСС-ФОРМЫ ДЛЯ БРУСЧАТКИ

قوالب لرصف الطرق PAVÈ

MOULDS FOR BLOCKS AND KERBS

ПРЕСС-ФОРМЫ ДЛЯ БЛОКОВ И БОРДЮРНОГО КАМНЯ

قوالب لصناعة الطوب والحواجز

MOULDS FOR GARDEN ELEMENTS

ПРЕСС-ФОРМЫ ДЛЯ РЕШЁТЧАТОГО НАСТИЛА

قوالب شبكية

MOULDS WITH DETACHABLE CORES

ПРЕСС-ФОРМЫ СО ДЕМОНТИРУЕМЫМ СЕРДЕЧНИКОМ

قوالب ذات لب قابل للإزالة

COMPLETELY DETACHABLE MOULDS

ПОЛНОСТЬЮ ДЕМОНТИРУЕМЫЕ ПРЕСС-ФОРМЫ

قوالب قابلة للإزالة بالكامل

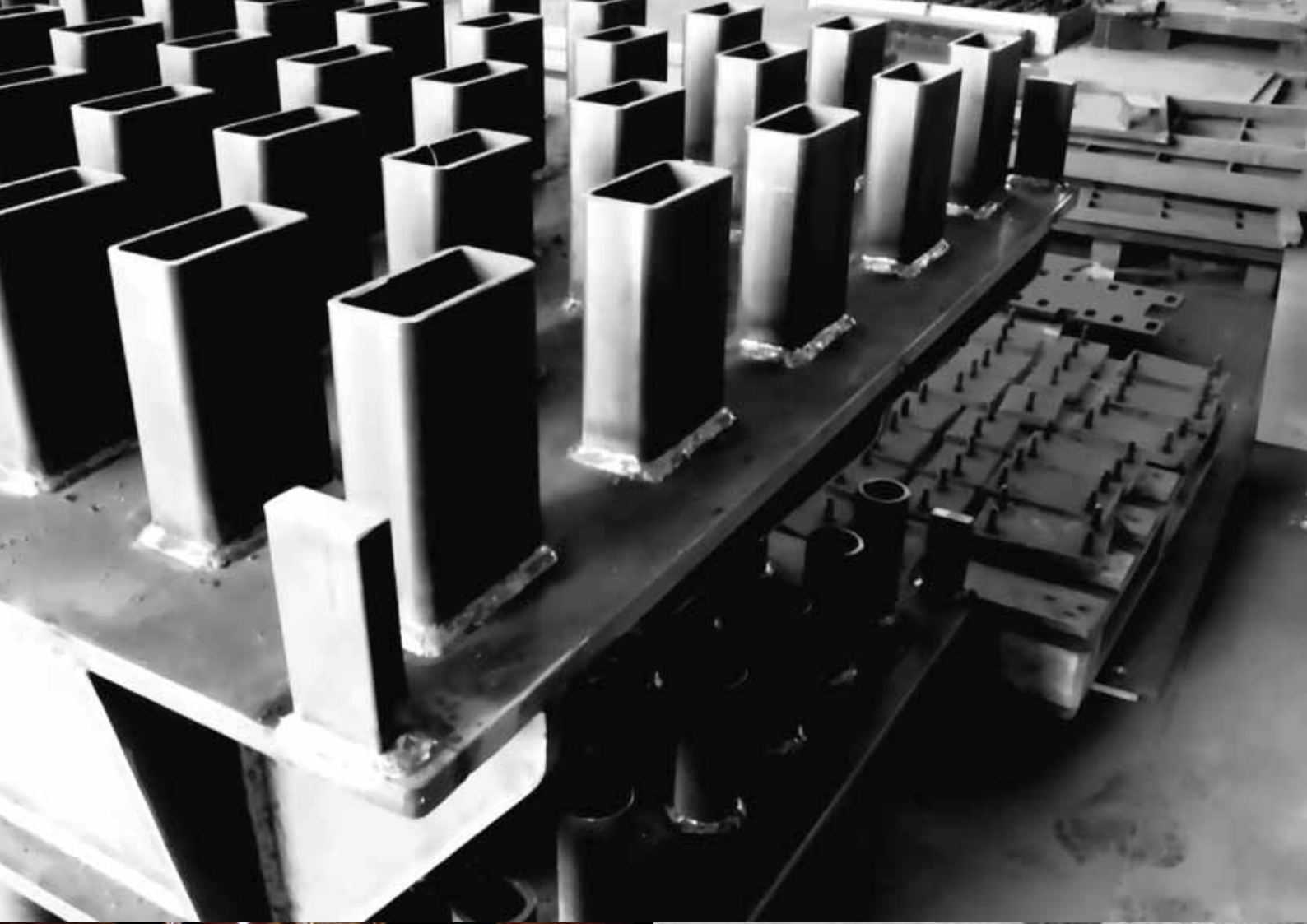



**PEGASO
STAMPI**



Moulds for paving stones

Made up of high tensile steel with high-hardened working surfaces, they assure a very long time of use. Cutting accuracy of the mould case and automatic adjustment of every single presser on each form, assure a constant and predefined clearance among all the pressers and the mould case.

The pressers are machined from the solid with the form united with the case, and then heat-treated and numbered one by one for a high accuracy level.



ПРЕСС-ФОРМЫ ДЛЯ БРУСЧАТКИ

Изготовлены из высокопрочной стали со значительным упрочнением рабочих поверхностей, что обеспечивает очень длительный срок службы. Точность, с которой вырезан корпус пресс-формы, и автоматическая настройка каждого прижимного валка каждого профиля обеспечивают постоянный и заранее установленный зазор между всеми прижимными валками и корпусом.

Прижимные валки обрабатываются на металлорежущих станках из цельного металла с профилем, сопряженным с корпусом, после чего они проходят термообработку и пронумеровываются по одному для высокой точности.



قوالب لـرصف الطرق PAVÈ

مصنوعة من الفولاذ شديد المتانة ومزودة بتقوية صلبة لأسطح العمل لضمان حياة طويلة.

دقة قطع صندوق القالب والضبط الأوتوماتيكي لجهاز الكبس منفردا على كل نموذج، تضمنان تناسقا متوصلا وافتراضيا بين جميع أجهزة الكبس وصندوق القالب.

يتم تشكيل أجهزة الكبس باستخدام ماكينة ذات مواصفات مطابقة لصندوق القالب، ثم يتم معالجتها حراريا وترقيمها الواحدة تلو الأخرى على مستوى عال من الدقة.



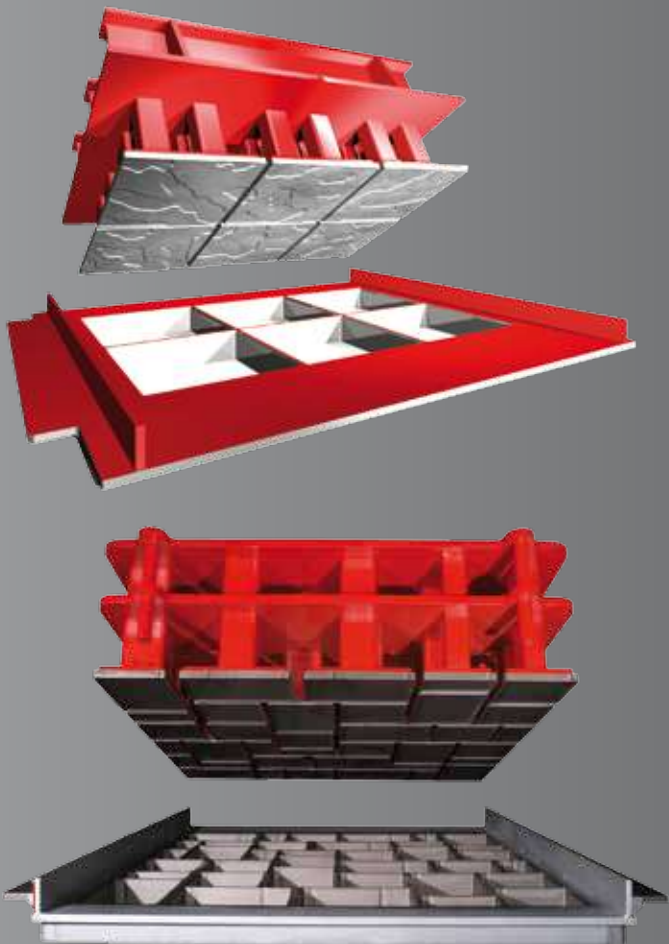
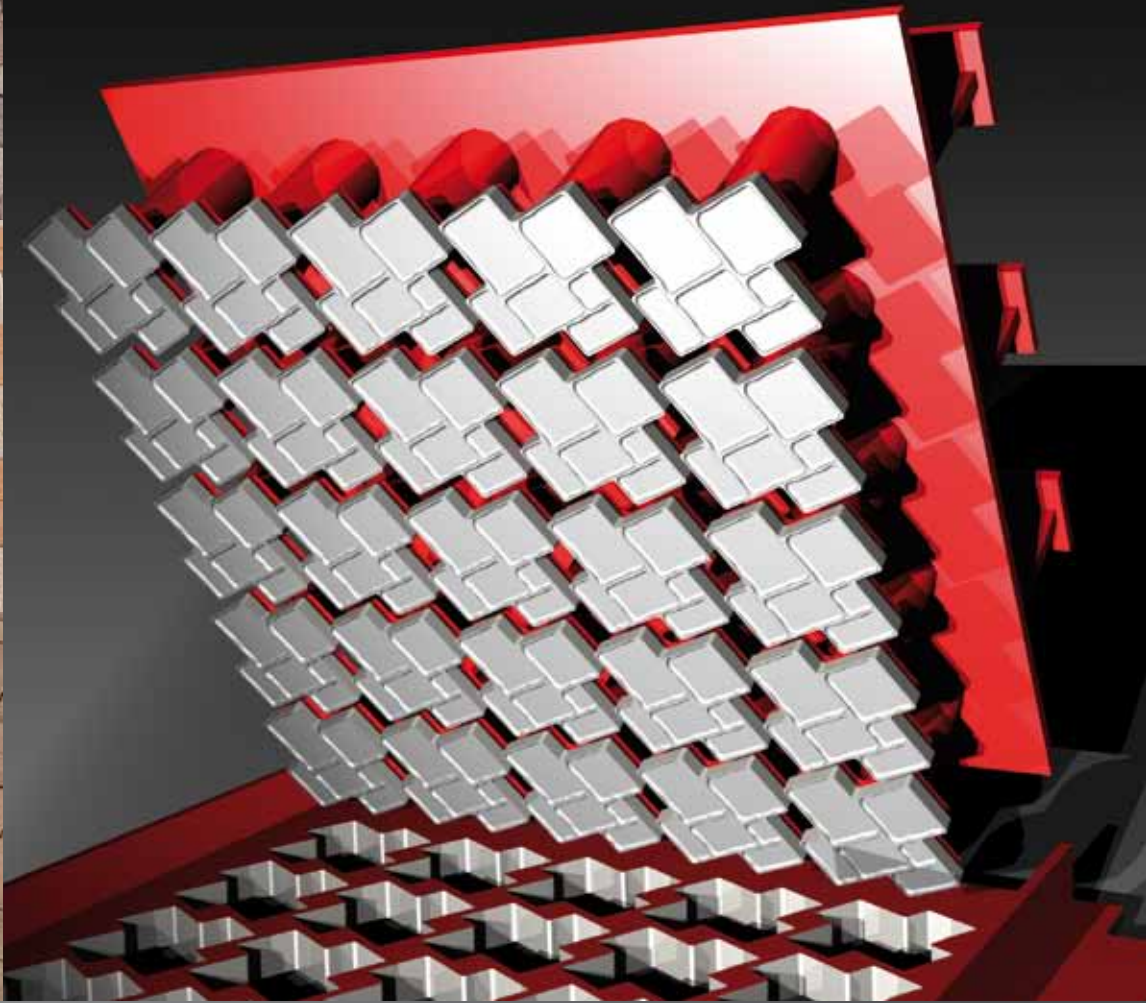

قوالب لرصف الطرق PAVÉ

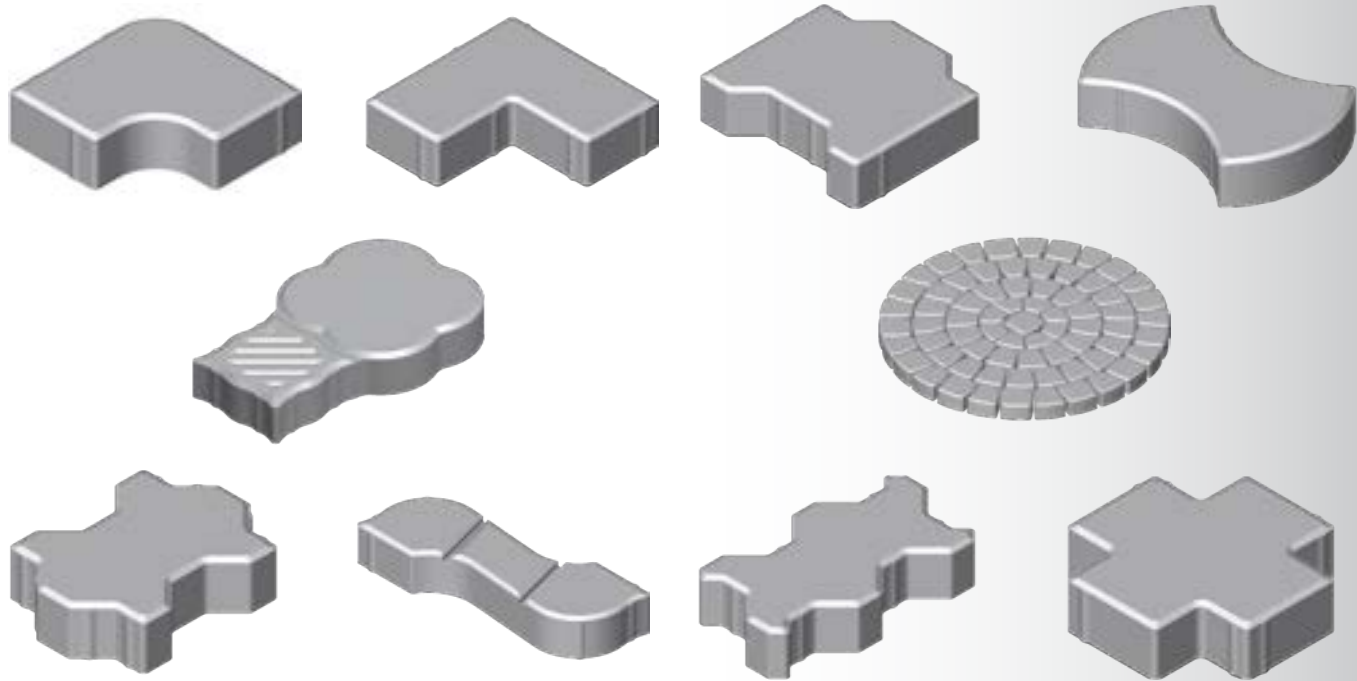

ПРЕСС-ФОРМЫ ДЛЯ
БРУСЧАТКИ

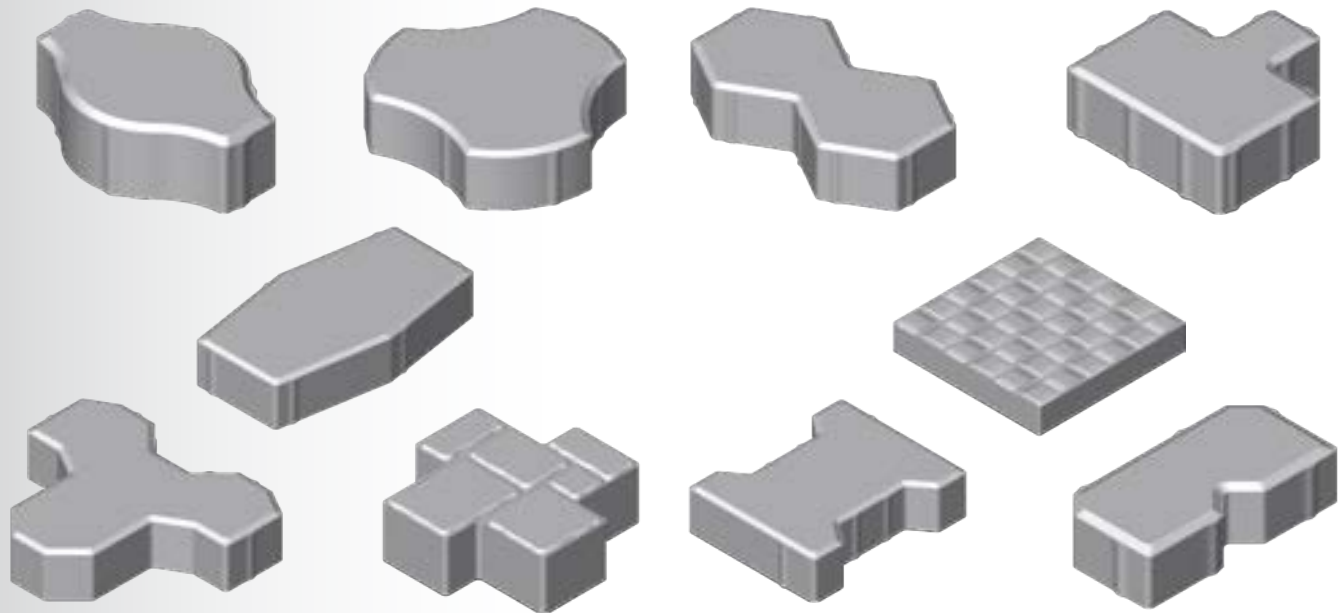

Moulds
for paving stones

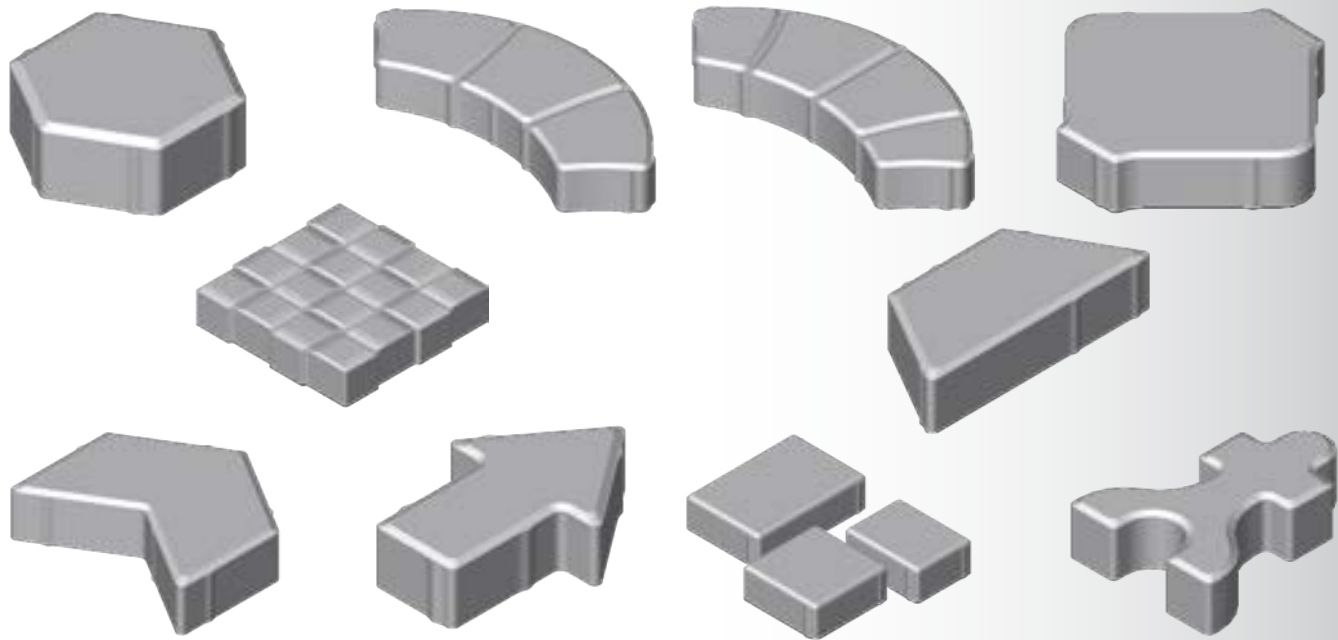

Moulds for blocks and kerbs

Made of special abrasion-resistant laser-sectioned steel, the moulds, featuring innovative assembly devices, are "hand-made" by experienced specialists. Endless research on materials and assembly methods provide sturdiness and accuracy results at the top of the state-of-the-art technology.

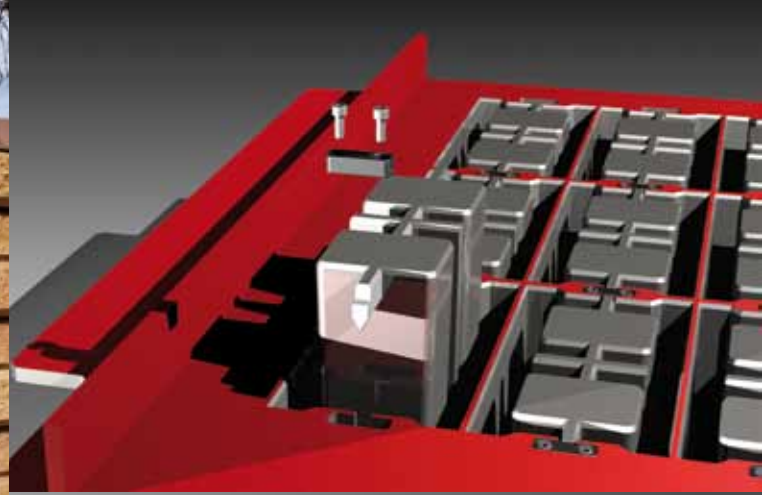

ПРЕСС-ФОРМЫ ДЛЯ БЛОКОВ И БОРДЮРНОГО КАМНЯ

Изготовленные из специальной, стойкой к истиранию стали, разрезанные с помощью лазера и собранные при использовании инновационных сборочных устройств, они являются изделиями, «изготовленными вручную» специалистами с большим опытом.

Непрерывное изучение материалов и методики сборки позволяют получать результаты, по надежности и точности отвечающие наивысшим достижениям техники.

قوالب لصناعة الطوب والحواجز

مصنوعة من الفولاذ الخاص المقاوم للتآكل والمقطع بواسطة الليزر من خلال أجهزة تجميع مبتكرة، وهي منتجات مصنوعة «يدويا» على أيدي متخصصين ذوي خبرة.

الدراسات المستمرة بشأن المواد وطرق التجميع تسمح بالوصول إلى قمة التقنيات الصناعية من المتانة والدقة.



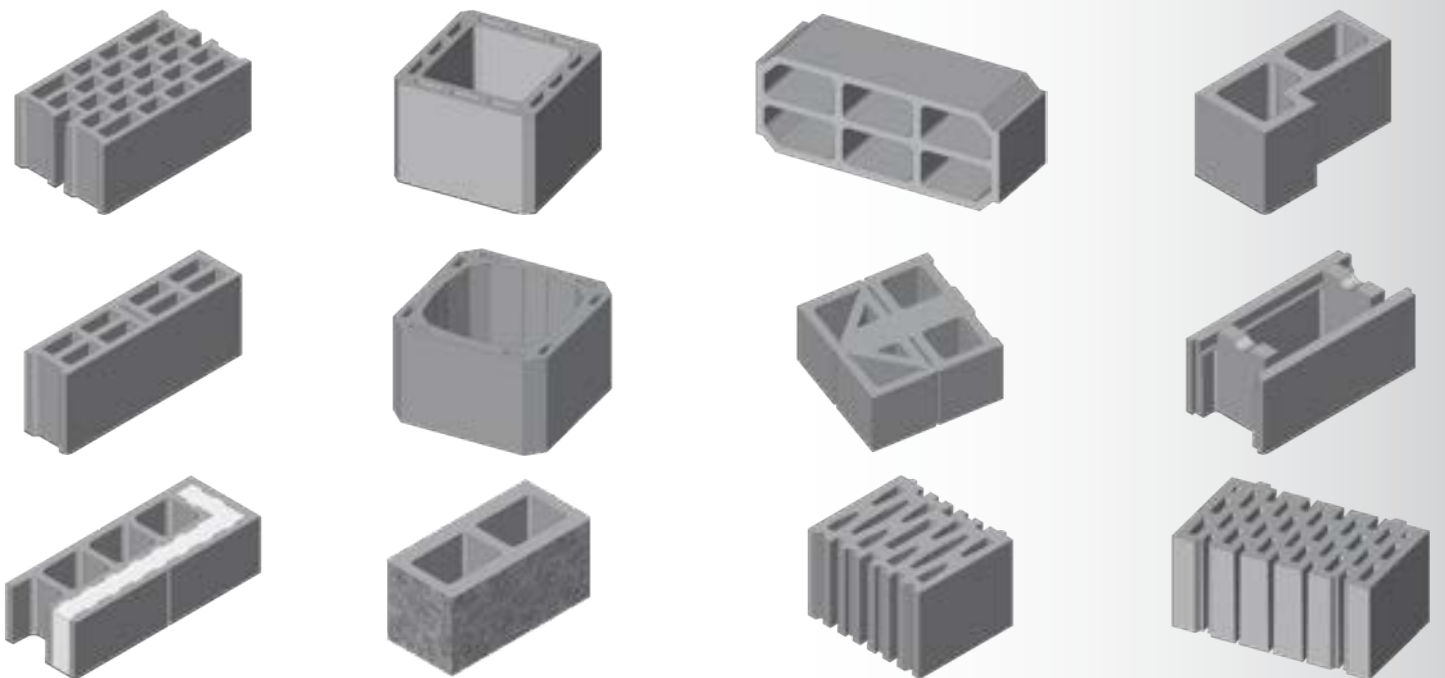
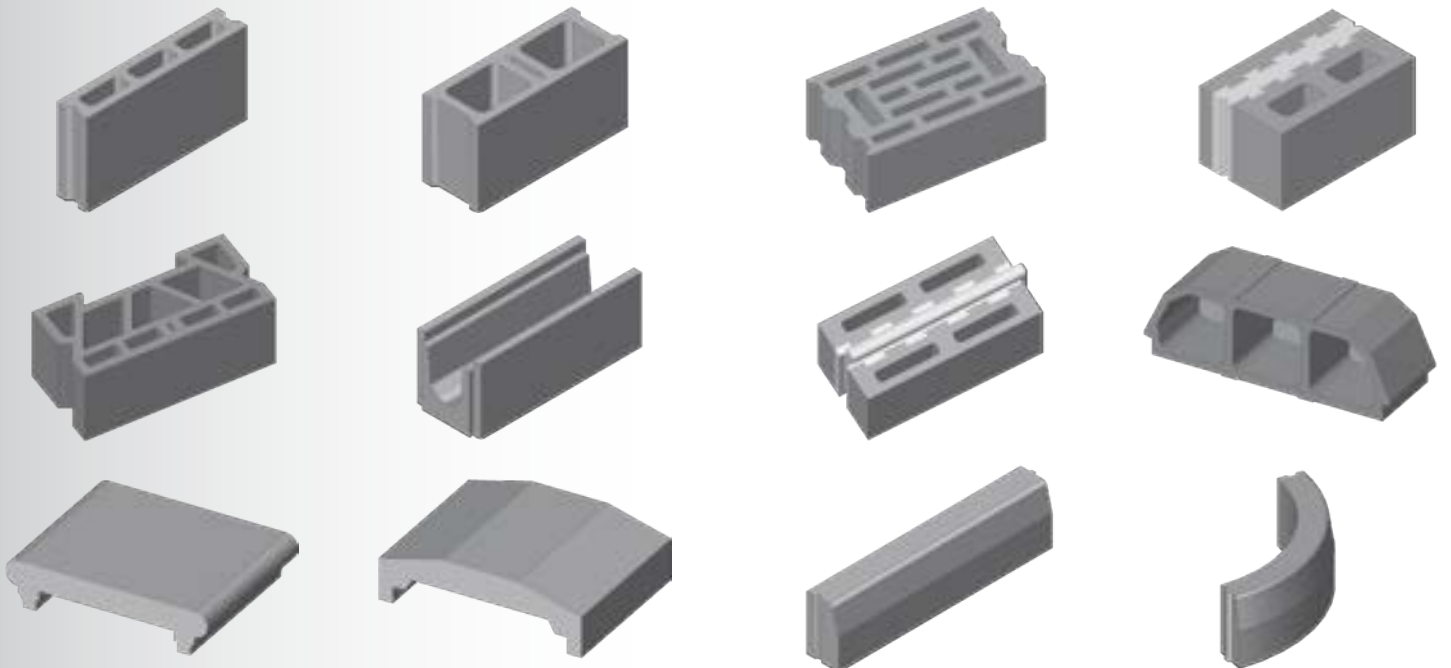
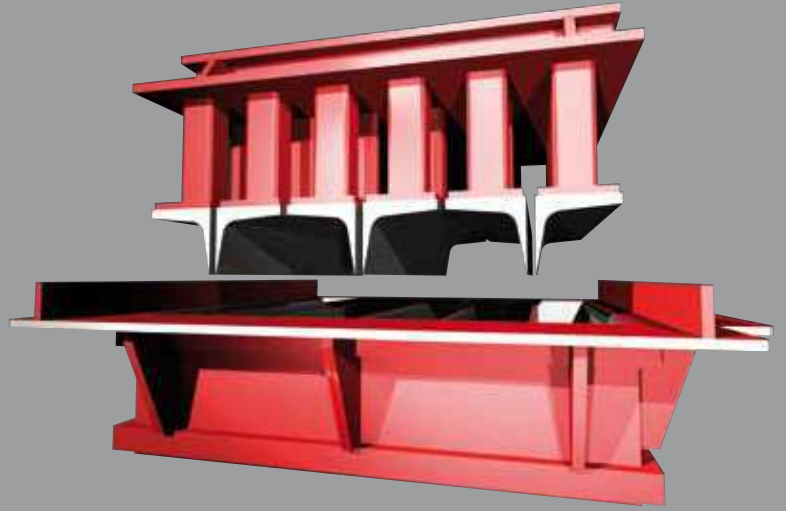

Moulds for garden elements

Made up of high tensile steel with high-hardened working surfaces, they assure a very long time of use. Cutting accuracy of the mould case and automatic adjustment of every single presser on each form, assure a constant and predefined clearance among all the pressers and the mould case. The pressers are machined from the solid with the form united with the case, and then heat-treated and numbered one by one for a high accuracy level.



ПРЕСС-ФОРМЫ ДЛЯ РЕШЁТЧАТОГО НАСТИЛА

Изготовлены из высокопрочной стали со значительным упрочнением рабочих поверхностей, что обеспечивает очень длительный срок службы. Точность, с которой вырезан корпус пресс-формы, и автоматическая настройка каждого прижимного вала каждого профиля обеспечивают постоянный и заранее установленный зазор между всеми прижимными валами и корпусом. Прижимные валки обрабатываются на металлорежущих станках из цельного металла с профилем, сопряженным с корпусом, после чего они проходят термообработку и пронумеровываются по одному для высокой точности.

قوالب شبكية

مصنوعة من الفولاذ شديدة المتانة ومزودة بتقوية صلبة لأسطح العمل لضمان حياة طويلة.
دقة قطع صندوق القالب والضبط الأوتوماتيكي لجهاز الكبس منفردا على كل نموذج، تضمنان تناسقا متواصلا وافتراضيا بين جميع أجهزة الكبس وصندوق القالب.
يتم تشكيل أجهزة الكبس باستخدام ماكينة ذات مواصفات مطابقة لصندوق القالب، ثم يتم معالجتها حراريا وترقيمها الواحدة تلو الأخرى على مستوى عال من الدقة.



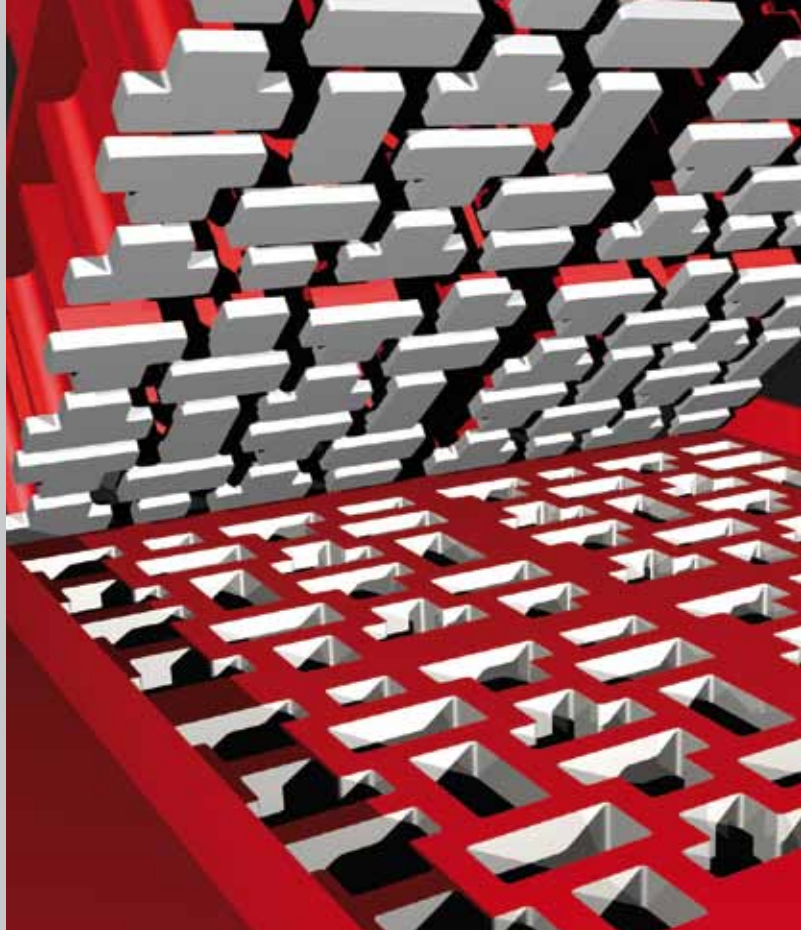
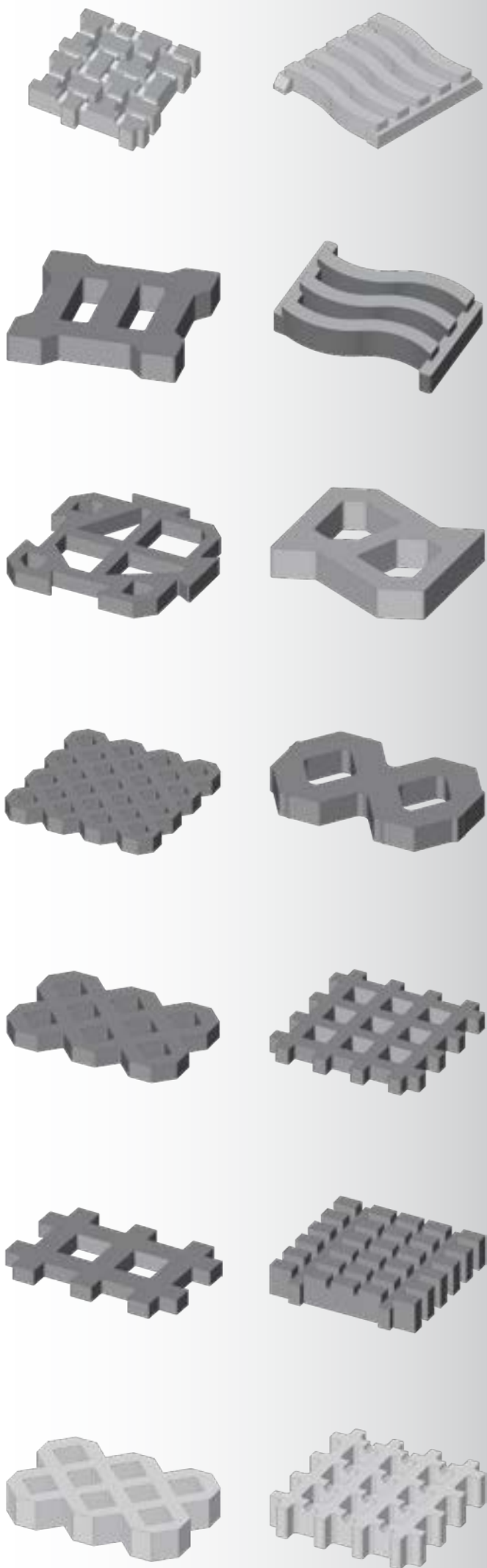

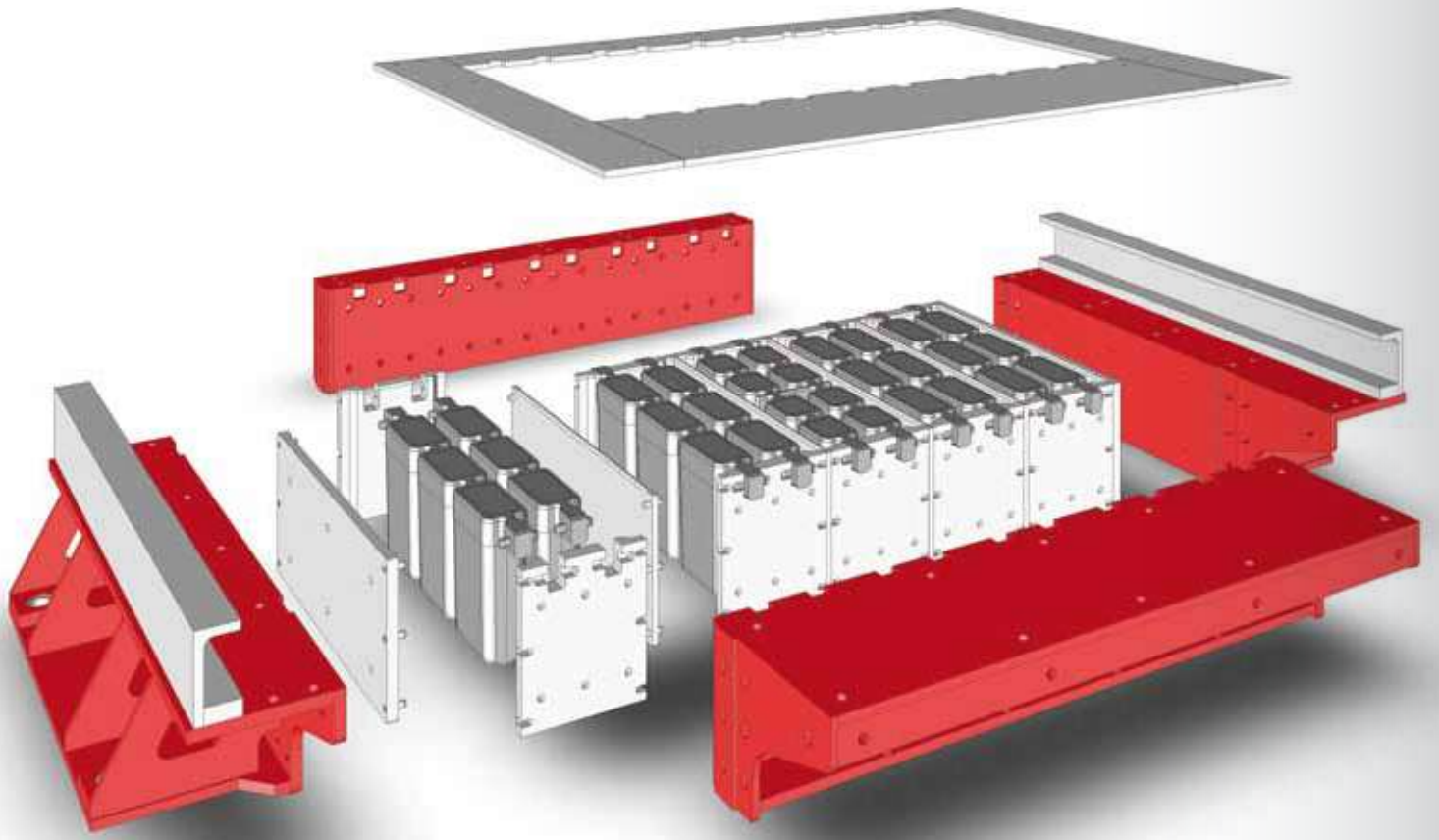

Completely detachable
moulds

ПОЛНОСТЬЮ
ДЕМОНТИРУЕМЫЕ ПРЕСС-
ФОРМЫ

قوالب قابلة للإزالة بالكامل

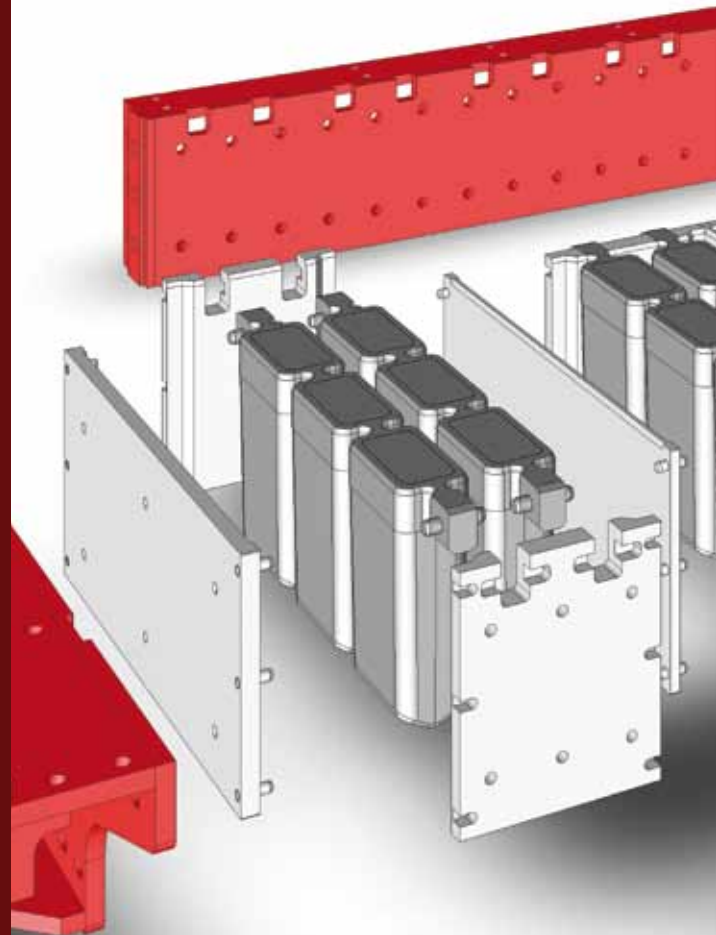

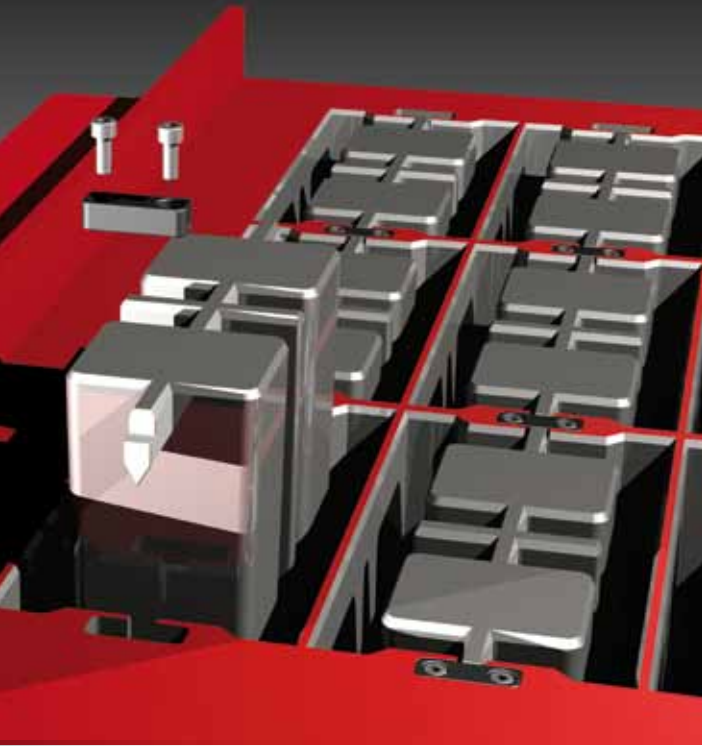

Moulds with
detachable cores

ПРЕСС-ФОРМЫ СО
ДЕМОНТИРУЕМЫМ
СЕРДЕЧНИКОМ

قوالب ذات لب قابل للإزالة

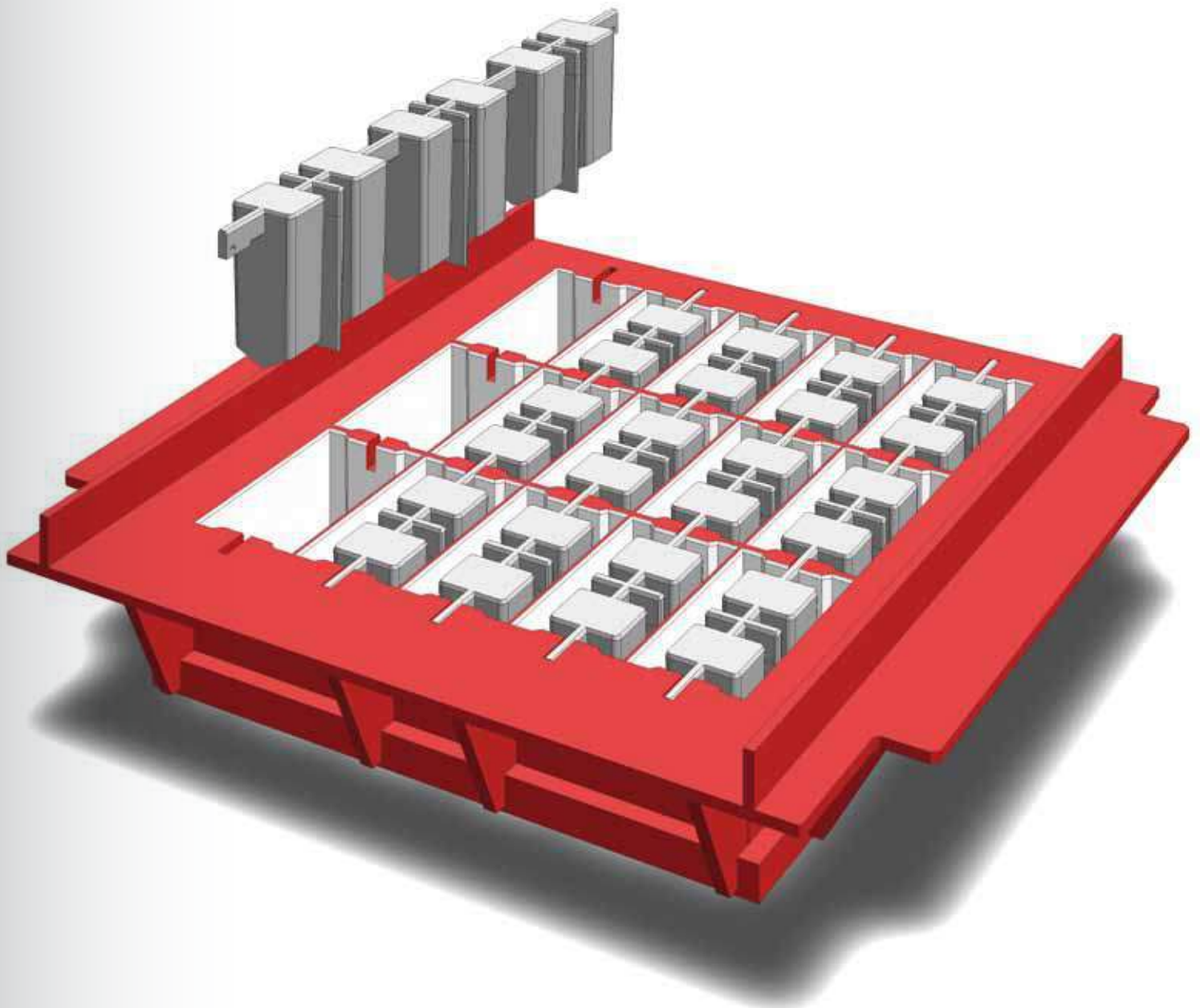



PEGASO STAMPI

Pegaso Stampi S.r.l.

Via Tevere, 1/2

53036 Poggibonsi (SI)

ITALY

Tel. +39 0577 992635

Fax +39 0577 985866

info@pegasostampi.it

www.pegasostampi.com

